

# BEISTELLTISCH ECHO

ENTWURF: EGON CHEMAITIS / MAGAZIN

## FARBVARIANTEN UNTER MAGAZIN.COM

MAGAZIN Versandhandelsgesellschaft mbH  
Lautenschlagerstraße 16  
70173 Stuttgart

[www.magazin.com](http://www.magazin.com)  
[info@magazin.com](mailto:info@magazin.com)

Stand: Januar 2018



MAGAZIN® PRODUKT  
FÜR MAGAZIN ENTWORFEN,  
VON MAGAZIN PRODUZIERT

### BEISTELLTISCH ECHO

Hochwertig verarbeitetes kleines Möbelstück: ECHO dient als Tisch in Flur, Wohn- und Schlafraum. Die unterschiedlich großen Ablageflächen dieses Beistelltischs bieten Platz für alle möglichen Dinge. Die Qualität der handwerklichen Verarbeitung ist an den acht sauber gesetzten Gehrungswinkeln ablesbar.

### MATERIAL

Birke Multiplex (Herkunft: Osteuropa), 15 mm, beidseitig weiß melaminharzbeschichtet bzw. schwarz phenolharzbeschichtet (Bei den aus dem Karosseriebau stammenden Multiplexplatten sind Farb- und Strukturunterschiede sowie vereinzelt kleine Druckstellen möglich.)

### MASSE

B 45 × T 32 × H 45 cm

### GEWICHT

7,8 kg

### LIEFERUMFANG

Beistelltisch Echo

### MONTAGE

Am besten steht ECHO auf einem festen, ebenen Untergrund. ECHO sollte nur als Beistelltisch benutzt werden. Zeigen die Schenkel zur Seite verringert sich die Belastbarkeit, bitte legen Sie in dieser Position keine schweren bzw. dauerhaften Lasten auf. Achtung! Bitte nutzen Sie ECHO (in dieser Position) auf keinen Fall als Hocker oder gar Leiter.

### PFLEGEHINWEIS

Sonnenlicht bzw. UV-Einstrahlung kann die Farbe verändern und durch das Abstellen von feuchten Gegenständen können Wasserränder entstehen. Bitte reinigen Sie die Oberfläche mit einem weichen Tuch, verwenden Sie nur milde Reinigungsmittel.

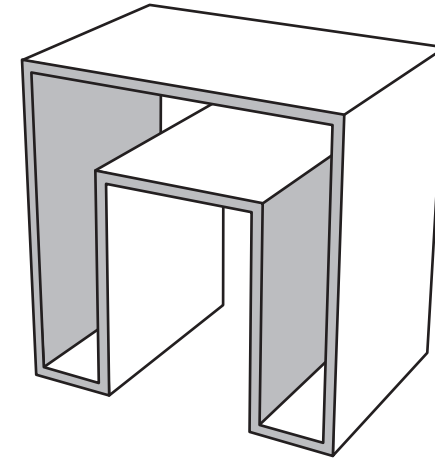

Abb. 1

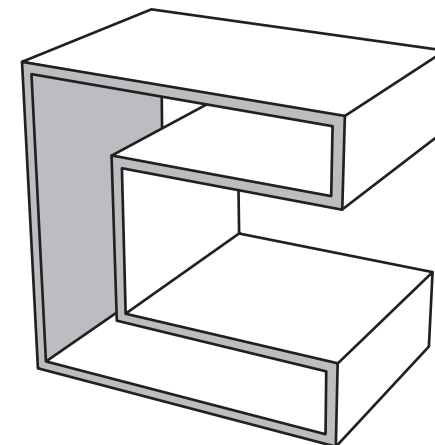

Abb. 2